

Performance 70 GTI+

Épaisseur
3 mm

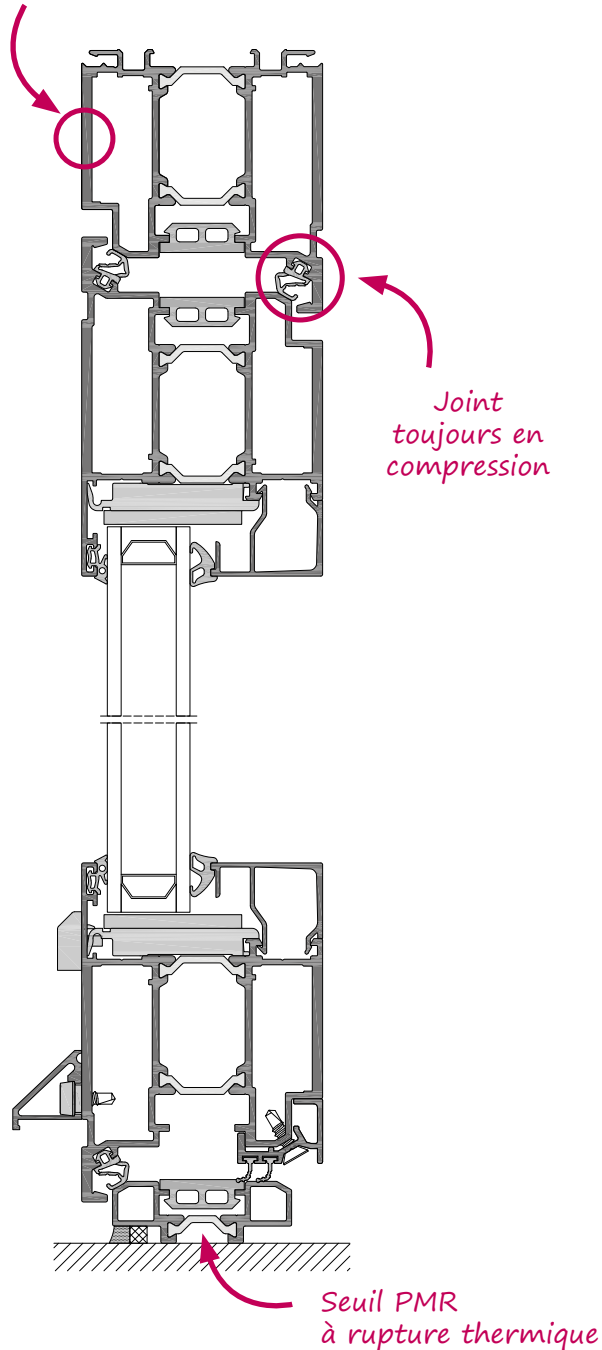

Porte pivot

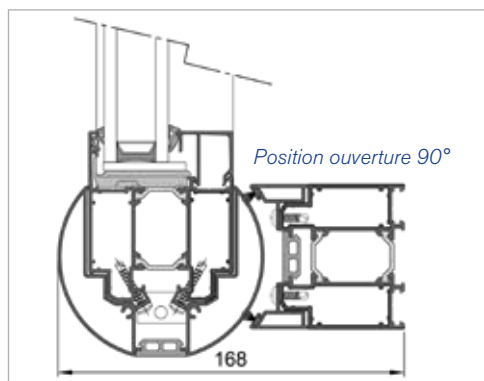

P70 GTI+ APD

- Coupe droite
- Finition parfaite grâce aux bouchons / 1 et 2 vantaux
- Réduction des temps de fabrication
- Seuil spécial crapaudine et pivot de sol encastré

1 APD Simple Action Paumelles

1 vantail - 2 vantaux

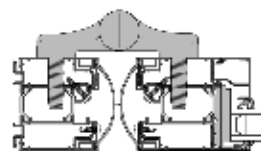

2 APD Simple Action Pivot tube

1 vantail - 2 vantaux



3 APD Simple Action Pivot joint

1 vantail - 2 vantaux



4 APD Va et Vient Pivot tube

1 vantail - 2 vantaux

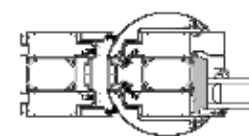

5 APD Va et Vient Pivot joint

1 vantail - 2 vantaux



Configurations possibles :

- 1 et 2 vantaux
- Niveau 1 : uniquement côté paumelles
- Niveau 2 : côté paumelles et fermeture
- Application :
 - > Ouverture simple intérieure / extérieure
 - > Seuil plat
 - > Pivot de sol
 - > Va et vient